

WIBRAMET

PODAJNIKI WIBRACYJNE

INSTRUKCJA OBSŁUGI PODAJNIKÓW WIBRACYJNYCH LINIOWYCH TYP- PL 1, PL 2, PL 3.

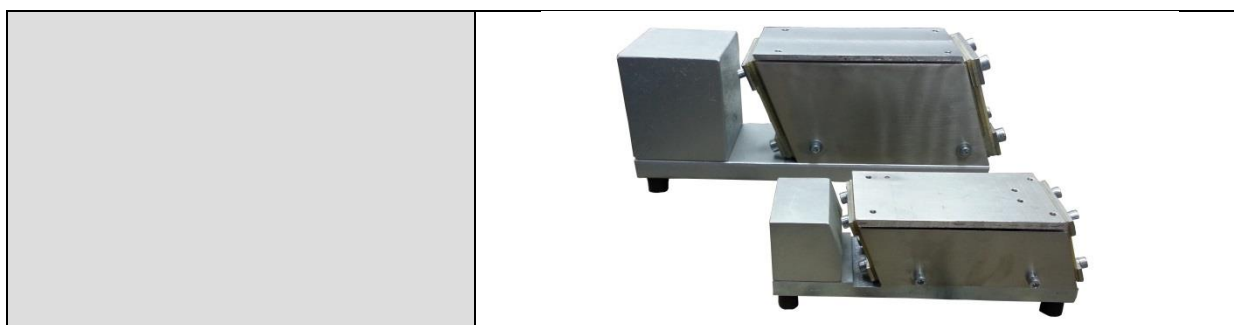

WWW.WIBRAMET.PL
E-MAIL: INFO@WIBRAMET.PL
TEL. (094) 345-75-00, TEL.KOM. 782-972-268
75-736 KOSZALIN
UL. GNIEŹNIEŃSKA 68

NR FABRYCZNY

1. PRZEZNACZENIE

Podajnik wibracyjny liniowy przeznaczony jest do przedłużenia linii podawania zorientowanych elementów w podajnikach cylindrycznych, w automatycznych stanowiskach montażowych, pakujących, kontrolnych, obróbczych itp. oraz do transportu materiałów sypkich.

Podajnik jest integralną częścią tych stanowisk.

Praca w normalnych warunkach otoczenia, w zakresie temperatur +5 do +35°C

2. OSTRZEŻENIA

2.1 Nie włączać podajnika bezpośrednio do sieci, bez przewidzianego do zasilania sterownika (zasilacza).

2.2 Podczas czyszczenia nie oblewać podajnika cieczą.

2.3 Konserwacje i naprawy dokonywać tylko przy wyciągniętej wtyczce z gniazda sieci elektrycznej.

2.4 Nie uruchamiać podajnika bez posadowienia na amortyzatorach gumowych (6) w podstawie.

2.5 Nie stosować podajników w atmosferach wybuchowych.

2.6 Nie eksploatować podajnika ze zdjętymi osłonami elektromagnesu (3).

3. OPIS BUDOWY

Podajnik składa się z zespołów zaznaczonych na załączonym rysunku:

Podajnik wyposażony jest w zestaw sprężyn płaskich (stalowe lub z tworzywa sztucznego) oraz elektromagnes z regulowaną szczeliną.

Sterowniki elektroniczne z bezstopniową regulacją szybkości podawania dostarczane są jako podłączone do podajnika w różnych

wersjach w zależności od indywidualnych uzgodnień z odbiorcą.

Posiadają oddzielną instrukcję obsługi.

Podajnik wyposażony jest w 4 szt. amortyzatorów gumowych.

Podajnik wymaga przykręcenia do urządzenia przez otwory w dolnej części amortyzatorów.

4. DANE TECHNICZNE

Standardowe parametry techniczne podajników wg tab. 1.

Podajnik w wykonaniu standardowym nie posiada szyny (rynnny).

5. MONTAŻ SZYNY PROWADZĄCEJ

Do zamontowania szyny prowadzącej (rynnny) stosować cztery otwory gwintowane znajdujące się na aluminiowej płycie nośnej podajnika.

Konstrukcja szyny powinna być lekka i sztywna (np. ceownik, teownik).

Masa szyny nie powinna przekraczać maksymalnej - dane tab. 1.

Zalecane wymiary długości szyny przed- i za-aluminiową płytą nośną zaznaczono na rysunku.

Korzystne jest pochylenie podajnika o kąt $3 \div 4^\circ$ w kierunku wylotu.

6. URUCHOMIENIE

Podajnik dostarczany jest z podłączonym sterownikiem.

W celu uruchomienia podajnika należy wtyczkę sterownika włączyć do sieci 230V/50Hz.

Włączyć przycisk i pokrętkiem ustawić żądaną wydajność przesuwu.

7. STEROWNIKI

Podajniki mogą być zasilane wyłącznie sterownikami przeznaczonymi do współpracy z podajnikami wibracyjnymi.

Preferowane sterowniki dostarczane są z podajnikiem.

Dostarczane sterowniki posiadają oddzielne instrukcje obsługi.

Częstotliwość zasilania podajnika wibracyjnego musi być bezwzględnie dostosowana do częstotliwości wibracji każdego z typów podajnika (patrz tab.1).

8. CZYNNOŚCI OBSŁUGOWE

Podajnik nie posiada żadnych punktów smarowniczych i nie wymaga podczas eksploatacji specjalnych zabiegów konserwujących.

- W przypadku wystąpienia hałasu przekraczającego 70dB lub zmniejszenia szybkości podawania sprawdzić:
 - Wielkości szczeliny roboczej elektromagnesu „S” (zalecana szczelina wg tab.1), oraz zamocowanie elektromagnesu (4)
 - Zamocowanie sprężyn roboczych płaskich (5)
 - Stan sprężyn roboczych (5) – pęknięte wymienić.
 - Zamocowanie szyny prowadzącej.
 - Zamocowanie osłony elektromagnesu.
 - Czy podajnik nie jest zablokowany przez bezpośredni styk z konstrukcją stałą urządzenia.
 - Zgodność częstotliwości wibracji z częstotliwością zasilania podajnika (3000 1/min lub 6000 1/min.) wg tabeli 1.

Przy dostawie napędu i szyny prowadzącej układ jest wyregulowany.

W przypadku zakupu samego napędu wymagane jest dostosowanie napędu do konkretnej szyny. Polega to na zmniejszeniu lub zwiększeniu ilości sprężyn płaskich (5) w zależności od potrzeb. Po doborze sprężyn należy :

- Sprawdzić wielkość szczeliny roboczej i w razie potrzeby ustawić ją wg tabeli 1.
- Sprawdzić pobór prądu przez napęd, nie może on przekraczać maksymalnych wartości zapisanych w tabeli 1.
- Sprawdzić prędkość podawania.

Po doborze lub wymianie sprężyn (5) i po próbnej pracy min. 24 h należy dokręcić śruby mocujące sprężyny oraz ponownie sprawdzić wielkość szczeliny roboczej i w razie potrzeby ustawić ją wg tabeli 1.

9. PRZECHOWYWANIE I TRANSPORT

Podajnik przewozić krytymi środkami transportu.

Podajniki PL przewozić zapakowane w kartonie.

Podajniki przechowywać w pomieszczeniach zamkniętych, które chronią przed wpływem czynników atmosferycznych.

Temperatura otoczenia +5 do +35°C.

**10. WYKAZ ZAŁĄCZONYCH
RYSUNKÓW I DOKUMENTÓW**

- **Rysunek 1** – podajnik PL 1.
- **Rysunek 2** – podajnik PL 2.
- **Rysunek 3** – podajnik PL 3.
- **Tabela 1** – standardowe parametry techniczne.
- **Tabela 2** – wykaz ważniejszych części.
- Schemat elektryczny.
- Deklaracja zgodności.
- Zalecenia eksploatacyjne.

11. SERWISOWANIE

„WIBRAMET ”

75-736 Koszalin ul. Gnieźnieńska 68.

Tel./fax. (094) 345- 75- 00

e-mail:info@wibramet.pl

TAB.1. STANDARDOWE PARAMETRY TECHNICZNE.

Charakterystyka	Jednostki	PL 1	PL 2	PL 3
Masa (bez szyny podającej)	kg	2	5	22
Długość szyny prowadzącej	mm	140-200	250 - 500	350 - 800
Optymalna masa szyny	kg	0,2 - 0,7	1,0 - 2,0	2,0 - 8,0
Zasilanie	V/Hz	230/50	230/50	230/50
Amortyzatory (twardość 46°Sh)	mm	Ø15	Ø15	Ø30
Sprężyny płaskie	≠ mm	1,5	1,5	3
Mocowanie do stołu roboczego	-	4 x M4	4 x M4	4 x M8
Mocowanie szyny (rynny) lub zasobnika dosypowego	-	4szt. M5	4szt. M5	4szt. M8
Szczelina robocza S	mm	0,3	0,7	0,8
Śruba regulacyjna szczeliny roboczej	-	2 szt. M4	2 szt. M5	2 szt. M8
Pobierana moc	VA	12	25	90
Max. dopuszczalny pobór prądu	A	0,05	0,15	0,3
Częstotliwość wibracji	1/min	6000	6000	3000

TAB.2. WYKAZ WAŻNIEJSZYCH CZĘŚCI.

Poz. rys.	Nazwa	Ilość
1.	Podstawa dolna	1
2.	Podstawa górna	1
3.	Ostona boczna	2
4.	Elektromagnes	1
4.1	Rdzeń	1
4.2	Zwora	1
5.	Sprężyna płaska	6
6.	Amortyzator	4
7.	Śruba regulacyjna	2
8.	Obciążnik	1

SCHEMAT ELEKTRYCZNY PODŁĄCZENIA PODAJNIKA WIBRACYJNEGO

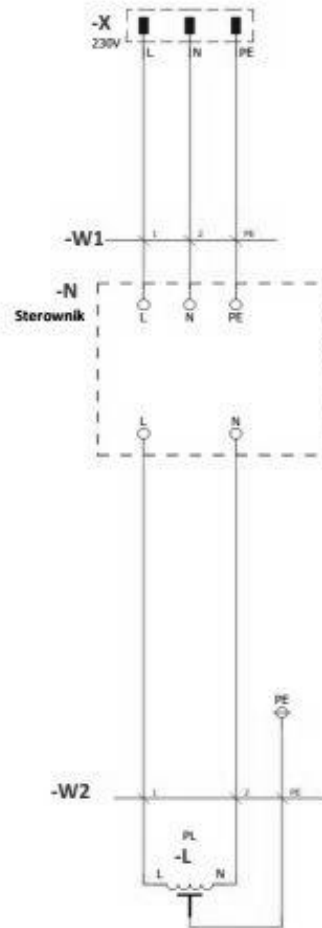

Zastosowane oznaczenia:

- L – elektromagnes
- N – sterownik
- X – wtyczka
- W1, W2 - przewód

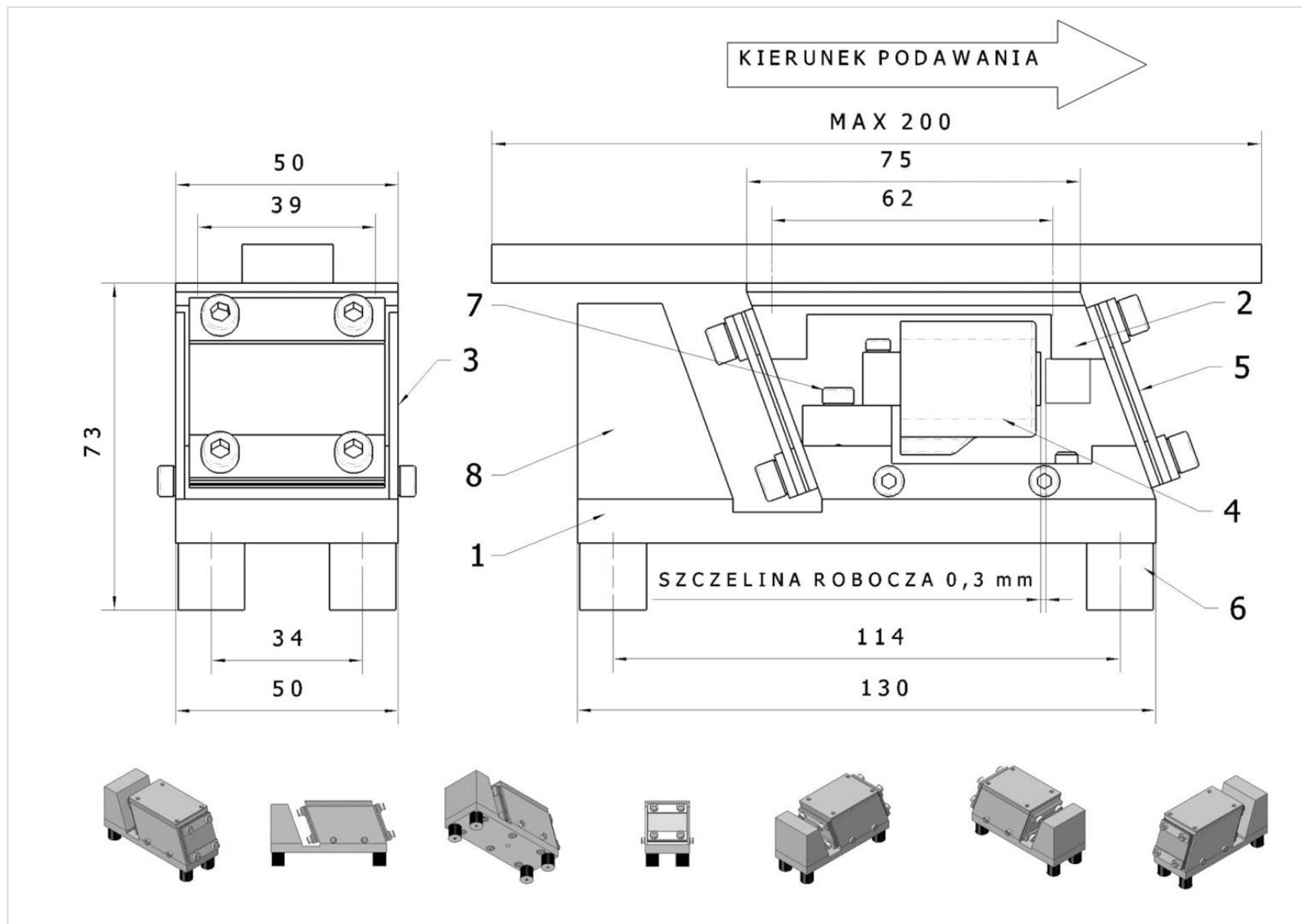

RYS.1. RYSUNEK PODAJNIKA PL 1.

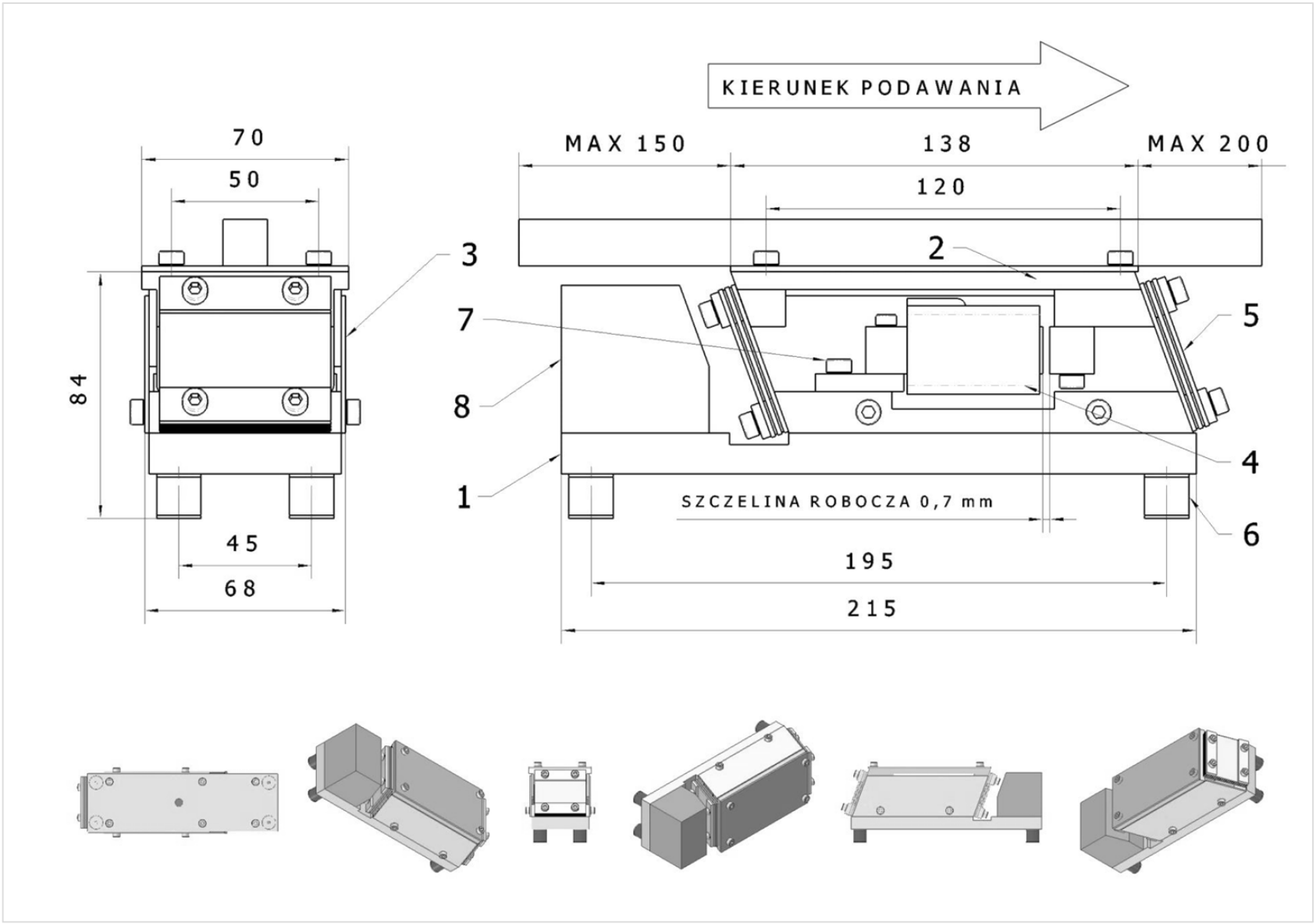

RYS.2. RYSUNEK PODAJNIKA PL 2.

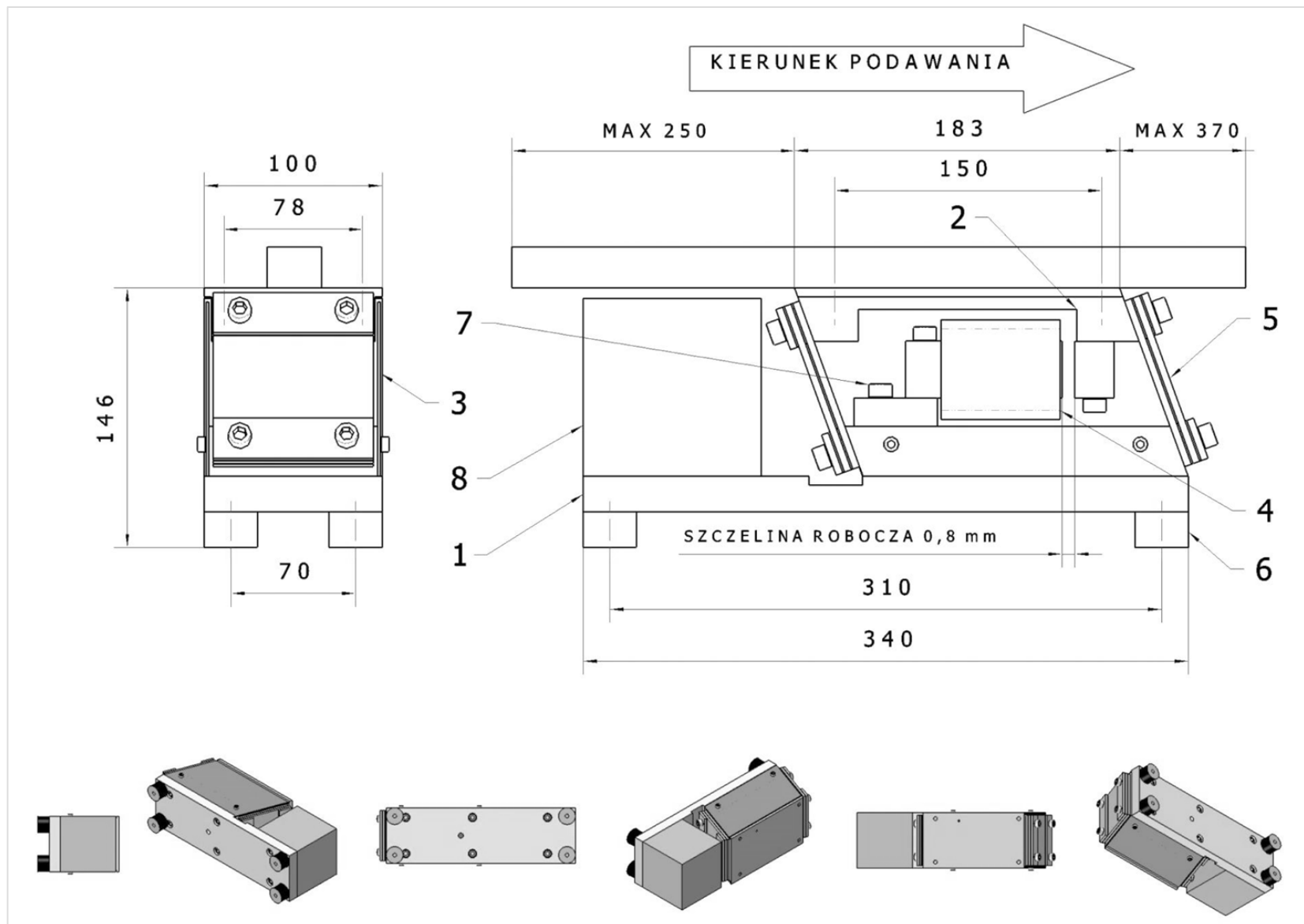

RYS.3. RYSUNEK PODAJNIKA PL 3.